

15/18/20BT-9

Elektryczne wózki widłowe z przeciwwagą

MOVING YOU FURTHER

HYUNDAI HEAVY INDUSTRIES



 **HYUNDAI**

Satysfakcja klienta **jest dla nas najważniejsza!**

Hyundai wprowadza nową linię akumulatorowych wózków widłowych z serii 9. Nowoczesne trójkołowe wózki z przeciwwagą, zapewniają komfort jazdy, zwiększoną wydajność i łatwość konserwacji.



Kompaktowy wózek widłowy z wypróbowaną technologią prądu zmiennego

Maksymalna wydajność

Przestronna kabina

Dostępne minidźwignie typu joystick (opcja)

Wskaźnik obciążenia (opcja)

System bezpieczeństwa zapobiegający przeciążeniu (opcja)

Dostępny system bocznej wymiany baterii

System kontroli skrętu



Wysoka skuteczność i optymalna wydajność



Bardziej skuteczne dźwignie sterowania

Elektroniczne sterowanie kierunkiem jazdy oraz drugi klakson umieszczone na dźwigni podnoszenia, dla zapewnienia szybkiego i precyzyjnego manewrowania.



Minidźwignie sterujące (opcja)

Minidźwignie sterujące umożliwiają bardziej precyzyjne sterowanie, nie wymagające użycia siły. Ergonomicznie zaprojektowane podłokietniki można regulować w pionie i w poziomie, dostosowując je do budowy ciała kierowcy.



Zaawansowane funkcje napędu i podnośnika, sprawdzona trwałość, niewielkie wymagania konserwacyjne

Uszczelniony silnik napędu i pompy z technologią prądu zmiennego łączy w sobie moc, długie okresy międzyobsługowe oraz znakomitą trwałość. Bezsztukotkowe silniki prądu zmiennego zapewniają większą wydajność i ograniczają koszty konserwacji.

Wydajne, płynne działanie oraz kompaktowa konstrukcja zapewniają większą efektywność i najwyższą skuteczność pracy.

15/18/20BT-9



Kontrola skrętu

Kontrola skrętu ogranicza prędkość jazdy w zależności od promienia skrętu, zmniejszając ją tak, aby kierowca mógł poruszać się płynnie na zakrętach.



Prędkość jazdy



Ograniczenie prędkości

Zaprojektowany z myślą o wąskich przejazdach i małych promieniach skrętu

Połączenie trójkołowej konstrukcji z napędem na tylne koła zapewnia obrót wokół własnej osi.

Dzięki temu możliwa jest praca w ciasnych przestrzeniach.



Automatyczny system poziomowania widel (opcja)

Aby zwiększyć wydajność, system poziomowania widel automatycznie zatrzyma ruch masztu, gdy znajdzie się on w pozycji pionowej.

Maks. zdolność pokonywania wzniesień (z ładunkiem)

Model	%
15BT-9	29,5
18BT-9	27,5
20BT-9	24,5

Maks. prędkość jazdy (bez ładunku)

Model	Km / h
15BT-9	17
18BT-9	17
20BT-9	17

System zabezpieczający przed stoczeniem, prędkość jazdy i zdolność pokonywania wzniesień

System zabezpieczający zapewnia ochronę przed stacaniem się maszyny z rampy, poprawiając przy tym jej zdolność do ruszania pod górę.

Zaawansowane funkcje bezpieczeństwa



Doskonała widoczność dla bezpiecznej pracy

Optymalne rozmieszczenie siłowników podnośnika zapewnia operatorowi szersze pole widzenia. Panoramiczne lustro powiększa zakres widzenia kierowcy podczas cofania.



Mocna osłona górna

Przewyższająca wymagania CEE oraz ANSI osłona górna zapewnia znakomitą ochronę, bez ograniczania widoczności kierowcy.

Bezpiecznie zaprojektowana przestrzeń kierowcy zapewnia większy komfort pracy.

15/18/20BT-9

Zabezpieczenia widel

Podczas opuszczania widel, zawór sterujący ruchem w dół utrzymuje kontrolowaną prędkość. Zawór bezpiecznego opuszczania zapobiega opadnięciu widel w przypadku nagłego uszkodzenia przewodu hydraulicznego.

OPSS (system wyczuwania obecności operatora)

Ruch masztu ani napędu nie jest możliwy, jeżeli kierowca nie zajmuje miejsca na fotelu.



Światła bezpieczeństwa i reflektory tylne

Halogenowe światła przednie i tylne światła z diodami LED zapewniają dobrą widoczność w każdych warunkach. Reflektory tylne zamocowane na przeciwwadze zwiększają bezpieczeństwo kierowcy podczas pracy.

Optymalna ergonomia oraz szybka i łatwa konserwacja



Przestronna kabina

BT jest małą, kompaktową maszyną, jednak przestrzeń dla operatora jest na tyle duża, by poczuł się tam dobrze praktycznie każdy.



Optymalne położenie pedałów i maty podłogowej

Położenie pedału przyśpieszenia i dojazdu zostało dostosowane dla uzyskania pełnej ergonomii.



Nisko umieszczony stopień

Aby operator mógł dostać się do kabiny i z niej wysiąść w sposób łatwy i bezpieczny, stopień umieszczono na wysokości zaledwie 400 mm.

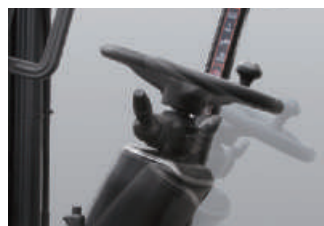

Regulowana kierownica

Dla uzyskania wygodnej pozycji podczas jazdy, możliwe jest łatwe dostosowanie kąta kolumny kierownicy za pomocą dźwigni znajdującej się po prawej stronie.



Fotel Grammer (opcja)

Amortyzowany, regulowany fotel, powstały w oparciu o ergonomiczną konstrukcję, zapewnia większy komfort, ograniczając zmęczenie operatora.

Idealne rozmieszczenie części składowych zapewnia dogodny dostęp do nich podczas prac konserwacyjnych.

15/18/20BT-9

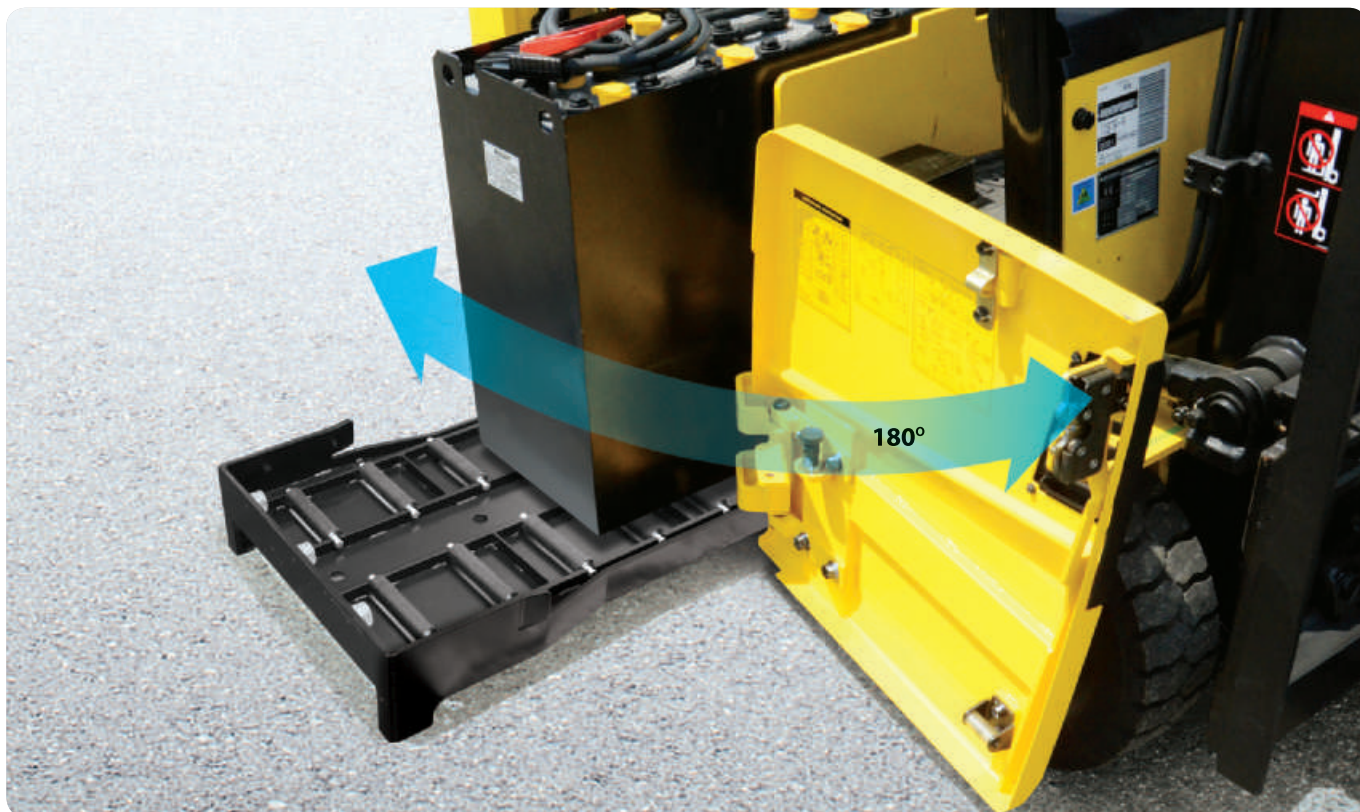

Łatwa wymiana akumulatora

Komora akumulatora wyposażona jest w zestaw do bocznego demontażu akumulatora, ułatwiający jego wymianę.



Nowoczesny monitor LCD

Dostępnych jest kilka wersji językowych (maksymalnie 11). Monitor LCD z wyświetlaczem graficznym 3,5 cala umożliwia operatorowi proste i skuteczne kontrolowanie maszyny. Na monitorze dostępne są informacje dotyczące prędkości i przyspieszenia, kąta skrętu i kierunku jazdy, naładowania akumulatora, motogodzin oraz trybu pracy. Opcjonalny wskaźnik obciążenia wyświetla na monitorze ciężar ładunku. Operator może wybrać spośród kilku trybów pracy, dostosowując pojazd do każdych warunków.

Tryb H (High - szybki)

Tryb N (Normal - zwykły)

Tryb E (Economic - oszczędny)

Tryb „żółwia” (utrzymywanie prędkości 7 km/h podczas podnoszenia)

Zbiornik oleju hamulcowego z czujnikiem poziomu

Ulepszony zbiornik oleju hamulcowego, umieszczony w lewym górnym rogu tablicy rozdzielczej, wyposażony jest w elektroniczny czujnik poziomu widoczny na monitorze.



Nowa seria 9

Specyfikacje masztu (15/18BT-9)

Typ masztu		Wysokość maksymalna widel (mm)	Wysokość całkowita (widły opuszczone) (mm)	Wolny skok widel (mm)		Kąt nachylenia Przód/tył (stopnie)	Udźwig bez przesuwu bocznego przy (500mm LC) (kg)		Udźwig z przesuwem bocznym przy (500mm LC) (kg)		Ciężar wózka (bez ładunku) (kg)	
				Z kratą ochronną	Bez kraty ochronnej							
				15/18BT-9	15/18BT-9		15/18BT-9	15/18BT-9	15/18BT-9	15BT-9	18BT-9	15BT-9
2-stopniowy ograniczony wolny skok	V250	2525	1720	35	35	5/7	1500	1800	1440	1730	2953	3239
	V270	2725	1820	35	35	5/7	1500	1800	1440	1730	2966	3252
	V300	3025	1970	35	35	5/7	1500	1800	1440	1730	2985	3271
	* V330	3325	2120	35	35	5/7	1500	1800	1440	1730	3006	3292
	V350	3525	2220	35	35	5/7	1500	1800	1440	1730	3019	3305
	V370	3725	2320	35	35	5/7	1500	1800	1440	1730	3031	3317
	V400	4025	2470	35	35	5/7	1450	1750	1400	1680	3056	3342
	V450	4525	2820	35	35	5/5	1400	1700	1400	1640	3123	3409
	V500	5025	3070	35	35	5/5	1350	1600	1340	1540	3157	3443
2-stopniowy pełny wolny skok	V550	5525	3320	35	35	5/5	1300	1550	1250	1500	3177	3463
	VF300	3025	1970	972	1460	5/5	1500	1800	1440	1730	3024	3310
	VF330	3325	2120	1122	1610	5/5	1500	1800	1440	1730	3045	3331
3-stopniowy pełny wolny skok	VF350	3525	2220	1222	1710	5/5	1500	1800	1440	1730	3061	3347
	TF/TS370	3735	1770	772	1260	5/5	1475	1750	1420	1680	3101	3387
	TF/TS400	4035	1870	872	1360	5/5	1450	1700	1390	1630	3121	3407
	TF/TS430	4335	1970	972	1460	5/5	1400	1650	1340	1590	3141	3427
	TF/TS450	4535	2070	1072	1560	5/5	1375	1625	1320	1560	3160	3446
	TF/TS470	4735	2120	1122	1610	5/5	1350	1600	1300	1530	3171	3457
	TF/TS500	5035	2220	1222	1710	5/5	1300	1550	1250	1490	3191	3477
	TF/TS550	5535	2420	1422	1910	5/5	1250	1450	1200	1390	3230	3516
	TF/TS600	6035	2620	1622	2110	5/5	1175	1175	1130	1130	3294	3580
TF/TS650	6535	2820	1822	2310	5/5	900	1050	850	1010	3338	3624	
TF/TS700	7035	3020	2022	2510	5/5	650	800	610	760	3377	3663	

Specyfikacje masztu (20BT-9)

Typ masztu		Wysokość maksymalna widel (mm)	Wysokość całkowita (widły opuszczone) (mm)	Wolny skok widel (mm)		Kąt nachylenia Przód/tył (stopnie)	Udźwig bez przesuwu bocznego przy (500mm LC) (kg)		Udźwig z przesuwem bocznym przy (500mm LC) (kg)		Ciężar wózka (bez ładunku) (kg)	
				Z kratą ochronną	Bez kraty ochronnej							
				20BT-9	20BT-9		20BT-9	20BT-9	20BT-9	20BT-9	20BT-9	20BT-9
2-stopniowy ograniczony wolny skok	V250	2530	1729	40	40	5/7	2000		1920		3418	
	V270	2730	1829	40	40	5/7	2000		1920		3431	
	V300	3030	1979	40	40	5/7	2000		1920		3450	
	* V330	3330	2129	40	40	5/7	2000		1920		3471	
	V350	3530	2229	40	40	5/7	2000		1920		3484	
	V370	3730	2329	40	40	5/7	2000		1920		3496	
	V400	4030	2479	40	40	5/7	1950		1880		3521	
	V450	4530	2829	40	40	5/5	1850		1780		3588	
	V500	5030	3079	40	40	5/5	1800		1730		3622	
2-stopniowy pełny wolny skok	V550	5530	3329	40	40	5/5	1700		1640		3642	
	VF300	3030	1979	986	1474	5/5	2000		1920		3489	
	VF330	3330	2129	1136	1624	5/5	2000		1920		3510	
3-stopniowy pełny wolny skok	VF350	3530	2229	1236	1725	5/5	2000		1920		3526	
	TF/TS370	3740	1779	786	1274	5/5	1950		1880		3566	
	TF/TS400	4040	1879	886	1374	5/5	1900		1830		3586	
	TF/TS430	4340	1979	986	1474	5/5	1850		1790		3606	
	TF/TS450	4540	2079	1086	1574	5/5	1825		1770		3625	
	TF/TS470	4740	2129	1136	1624	5/5	1800		1740		3636	
	TF/TS500	5040	2229	1236	1724	5/5	1750		1690		3656	
	TF/TS550	5540	2429	1436	1924	5/5	1700		1640		3695	
	TF/TS600	6040	2629	1636	2124	5/5	1500		1500		3759	
TF/TS650	6540	2829	1836	2324	5/5	1300		1250		3803		
TF/TS700	7040	3029	2036	2524	5/5	1050		1010		3842		

* Maszt TS: Maszt z 3-stopniowym pełnym wolnym skokiem, szeroka widoczność, z 2 silownikami wolnego skoku

Udźwig

15BT-9

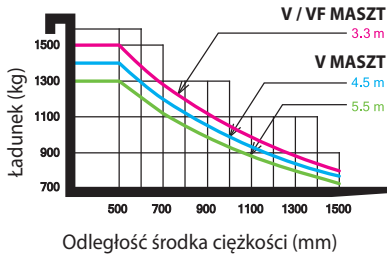

18BT-9

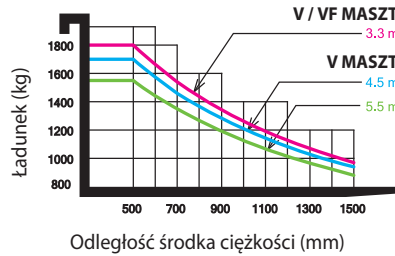

20BT-9

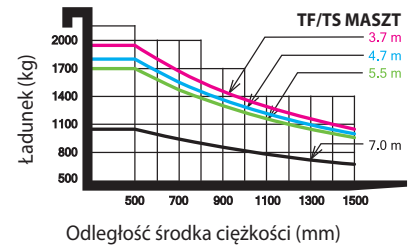
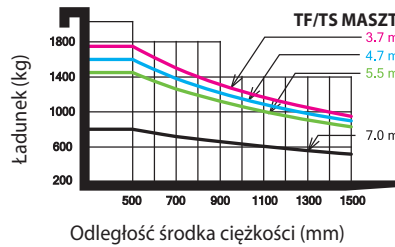
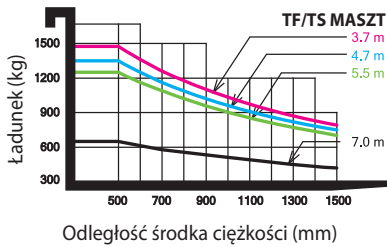
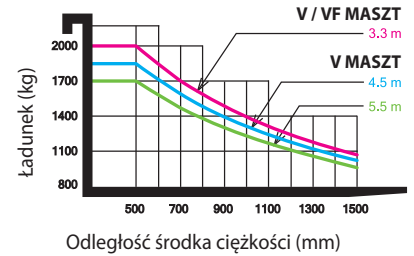

Elementy opcjonalne

• Widły (mm)

15 / 18BT-9 : 35x100x750, 850, 900 (Standard), 1050, 1200, 1350, 1500

20BT-9 : 40x100x900 (Standard), 950, 1000, 1050, 1150, 1200, 1350, 1500, 1600

• Przesuw boczny całkowity (Standard)

• Opona : pełna (standard) / niebrudząca / ogumienie pełne / Szeroka opona
[15BT-9 : Opona przednia (200 / 50-10), 18/20BT-9 : Opona tylna (15X5,5-9)]

• Fotel : Fotel KAB

• Minidźwignie sterujące

• Pakiet podstawowy do pracy w chłodni

• Zawór regulacyjny główny : 3 suwaki (standard),
2 suwaki, 4 suwaki

• Automatyczne poziomowanie wideł (Standard)

• Lampa obrotowa

• Wskaźnik obciążenia

• Lampa robocza

• Kabina

Wymiary

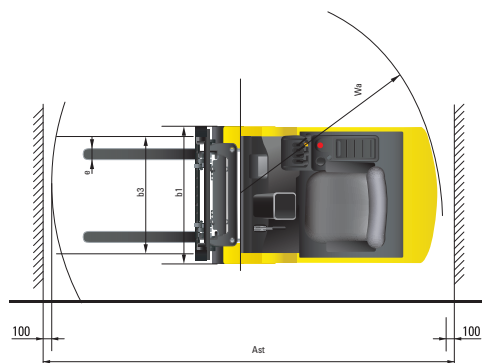
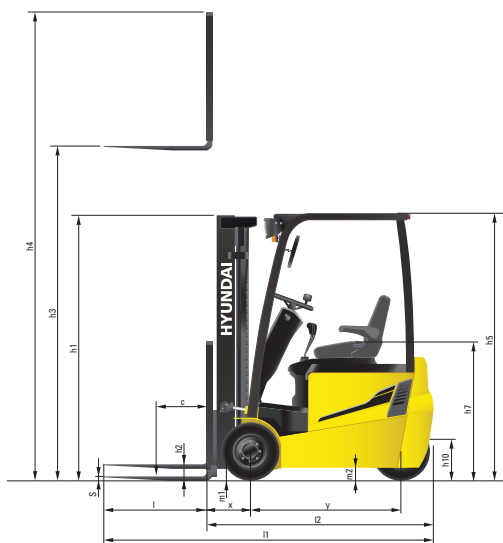

Specyfikacja

Identyfikacja		HYUNDAI			
1.1	Producent	HYUNDAI			
1.2	Typ	15BT-9	18BT-9	20BT-9	
1.3	Napęd: elektryczny, silnik diesla, silnik benzynowy, silnik na gaz, ręczny	Elektryczny	Elektryczny	Elektryczny	
1.4	Rodzaj obsługi: ręczna, piesza, stojąca, siedząca, przenoszenie zamówień	Siedząca	Siedząca	Siedząca	
1.5	Udźwig / udźwig znamionowy (standard)	Q (kg)	1500	1800	2000
1.6	Odległość do środka ładunku	c (mm)	500	500	500
1.8	Odległość do środka ładunku, od środka osi napędu do widel	x (mm)	360	360	365
1.9	Rozstaw osi	y (mm)	1335	1420	1420
Masy					
2.1	Ciężar roboczy (z akumulatorem)	kg	3,125	3,365	3,500
2.2	Obciążenie osi, obciążony przód/tył	kg	4127 / 498	4,600 / 565	4900 / 600
2.3	Obciążenie osi, bez obciążenia przód/tył	kg	1661 / 1464	1710 / 1655	1684 / 1816
Koła, podwozie					
3.1	Opony: pełne gumowe, superelastyczne, pneumatyczne, poliuretanowe	SE	SE	SE	
3.2	Rozmiar opon, przód (Ø x szerokość)	18 x 7-8	200 / 50-10	200 / 50-10	
3.3	Rozmiar opon, tył (Ø x szerokość)	15 x 4,5-8	15 x 4,5-8	15 x 4,5-8	
3.5	Koła, liczba przód / tył (x = koła napędzane)	2 x / 2	2 x / 2	2 x / 2	
3.6	Rozstaw opon, przód	b10 (mm)	895	905	905
3.7	Rozstaw opon, tył	b11 (mm)	170	170	170
Podstawowe wymiary					
4.1	Maszt/kąty przechyłu widel przód/tył	Stopni	5 / 7	5 / 7	5 / 7
4.2	Wysokość opuszczonego masztu (standard)	h1 (mm)	1970	1979	1,979
4.3	Podnoszenie swobodne	h2 (mm)	35	35	40
4.4	Wysokość podnoszenia (standard)	h3 (mm)	3300	3300	3300
4.5	Wysokość wysuniętego masztu (standard)	h4 (mm)	4020	4020	4020
4.7	Wysokość osłony kabiny	h5 (mm)	2065	2065	2065
4.8	Wysokość siedziska/Wysokość stanowiska	h7 (mm)	927	927	927
4.12	Wysokość sprzęgania	h10 (mm)	410	410	410
4.19	Całkowita długość	l1 (mm)	2785	2875	2910
4.20	Długość do końca widel	l2 (mm)	1885	1975	2010
4.21	Całkowita szerokość	b1 (mm)	1074	1105	1105
4.22	Wymiary widel l x e x s	G x SZ x D (mm)	900 x 100 x 35	900 x 100 x 35	900 x 100 x 40
4.23	Karetki widel ISO 2328, klasa / typ A,B		2A	2A	2A
4.24	Szerokość karetki widel	b3 (mm)	980	980	980
4.31	Prześwit, wózek z ładunkiem, pod masztem	m1 (mm)	85	94	94
4.32	Prześwit, środek rozstawu osi	m2 (mm)	90	90	100
4.33	Szerokość korytarza roboczego dla palet 1000 x 1200 w poprzek (D x SZ)	Ast (mm)	3226	3316	3351
4.34	Szerokość korytarza roboczego dla palet 800 x 1200 wzdłuż (SZ x D)	Ast (mm)	3350	3440	3475
4.35	Promień skrętu	Wa (mm)	1540	1630	1660
Osiągi					
5.1	Prędkość jazdy, bez ładunku	km/h	16 / 17	16 / 17	16 / 17
5.2	Prędkość podnoszenia, z ładunkiem / bez ładunku	mm/s	410 / 600	410 / 600	410 / 600
5.3	Prędkość opuszczania, z ładunkiem / bez ładunku	mm/s	500 / 450	500 / 450	500 / 450
5.6	Maks. siła uciągu, z ładunkiem	N	15102 / 14759	15190 / 14710	14367 / 14043
5.8	Maks. zdolność pokonywania wzniesień, z ładunkiem / bez ładunku	%	29,5	27,5	24,5
5.10	Hamulec główny		Hydrauliczne	Hydrauliczne	Hydrauliczne
Silnik el.					
6.1	Moc znamionowa silnika napędowego S2 60 min (24V)	kW	4,7x2	4,7x2	4,7x2
6.2	Moc znamionowa silnika pompy przy S3 - 15 % (24V)	kW	14,0	14,0	14,0
6.4	Napięcie akumulatora, pojemność nominalna K5 (24V)	V/Ah	48 / 510	48 / 585	48 / 585
6.5	Ciężar akumulatora (min.)	kg	710	835	835
	Wymiary akumulatora D / SZ / W	mm	983 / 553 / 636	983 / 638 / 636	983 / 638 / 636
Inne dane					
8.1	Typ kontroli napędu		AC	AC	AC

* Wyposażenie standardowe i opcjonalne może być różne. Aby uzyskać więcej informacji, należy skontaktować się z dealerem firmy Hyundai.

Maszyna może różnić się od przedstawionej zgodnie z międzynarodowymi normami.

* Zdjęcia mogą obejmować osprzęt roboczy i wyposażenie dodatkowe niedostępne w Twoim rejonie.

* Materiały i dane techniczne mogą ulec zmianie bez uprzedniego powiadomienia.

* Wszystkie wartości w jednostkach zostały zaokrąglone do pełnych funtów lub cali.

KONTAKT

